

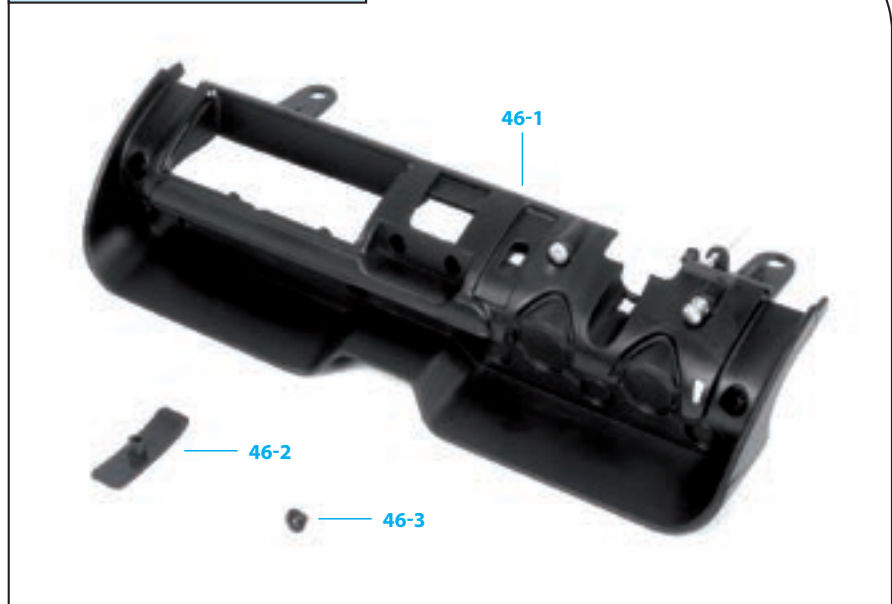

Сборка приборной панели и крышки предохранителей

- 46-1 Приборная панель
- 46-2 Крышка предохранителей
- 46-3 Винт 2,3×3 мм (MP03)

ДЕТАЛИ К ВЫПУСКУ 46



ИНСТРУКЦИЯ ПО СБОРКЕ



ПРИМЕЧАНИЕ: представленные на фото детали могут незначительно отличаться от деталей, полученных с этим выпуском.

Шаг 46-А

Найдите небольшое отверстие в приборной панели (46-1) и выступ крышки предохранителя (46-2), отмеченные стрелками. Обе части надо разместить так, как показано на фото.



Шаг 46-В

Вставьте выступ на крышке предохранителя в небольшое отверстие в приборной панели. Обратите внимание: выемка на крышке должна находиться внизу, как показано на увеличенном фрагменте фото.



Шаг 46-С

Когда вы установите крышку в правильное положение, нажмите на нее, чтобы она полностью встала на свое место.





Шаг 46-D

Переверните приборную панель и закрепите крышку предохранителей при помощи винта МР03 (46-3). Не закручивайте его слишком сильно.



Шаг 46-E

На фото видно, где мы установим панель управления в следующий раз. Чтобы получить представление о том, что мы будем делать дальше, поместите панель управления на переднюю часть пола и вставьте ее в боковые панели.



Шаг 46-F

На полу есть небольшие выступы, отмеченные на фото стрелками. Эти выступы позволят вам в дальнейшем закрепить приборную панель.

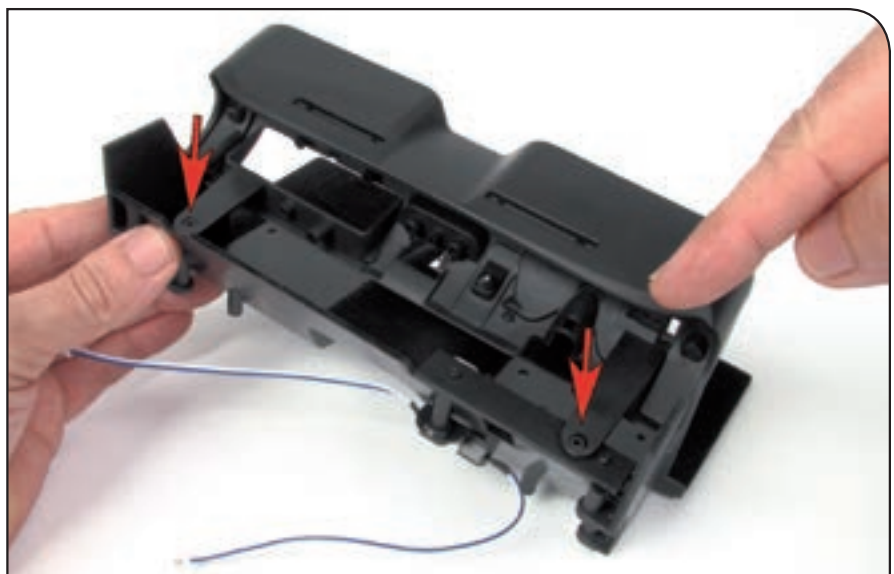

Шаг 46-С

Так будет выглядеть приборная панель после ее установки на передней части пола.



РЕЗУЛЬТАТ СБОРКИ

Детали на собранной модели

Так ваша модель Ford Mustang Shelby GT-500 (1967) будет выглядеть после сборки.

